

EMERGENCY STOP ROPE PULL SWITCH
COMMANDE D'ARRET D'URGENCE PAR CABLE DE TRACTION
SEILZUGNOTSCHALTER
INTERRUPTOR DE CABLE PARA TIRAR DE PARADA DE EMERGENCIA
INTERRUPTORE A FUNE PER ARRESTO DI EMERGENZA
紧急停止拉绳开关

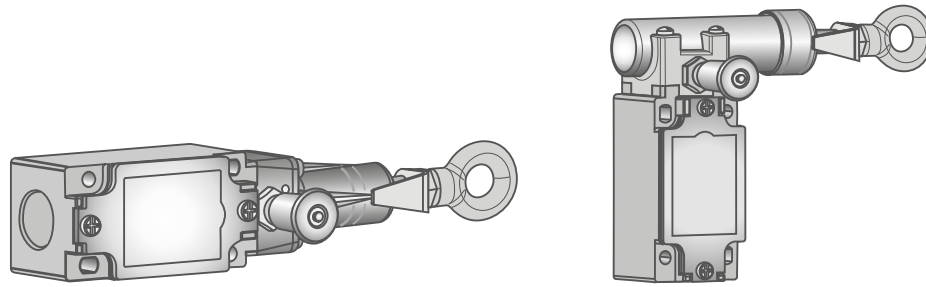

Accessories / Accessoires / Zubehör / Accesorios / Accessori / 附件

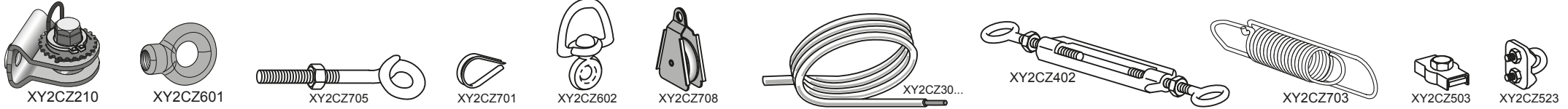

Fig.1 Installation / Installation / Installation / Instalación / Installazione / 安裝

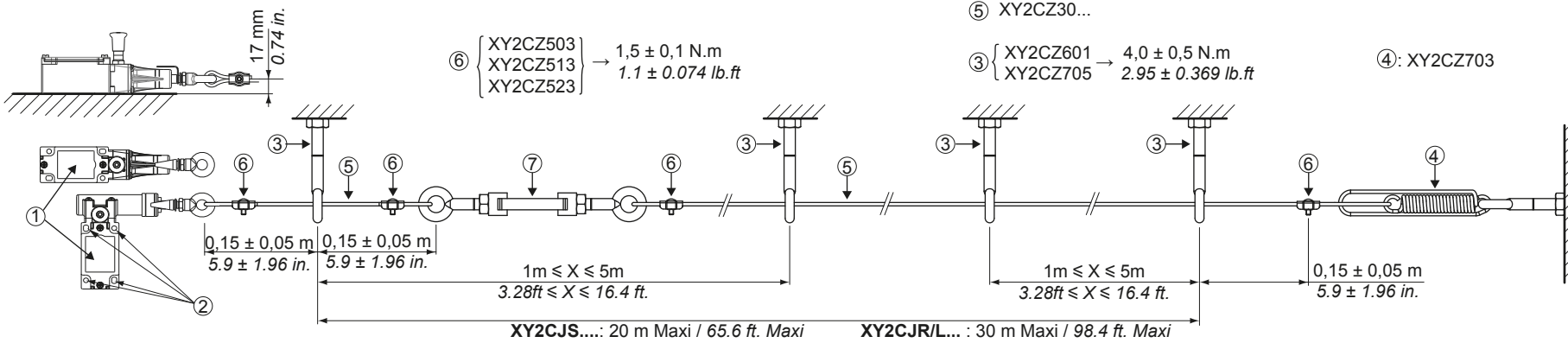

Fig.2 ΔT= f(L)

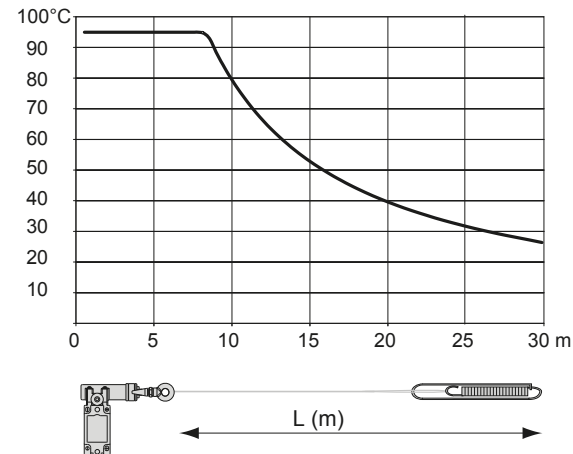
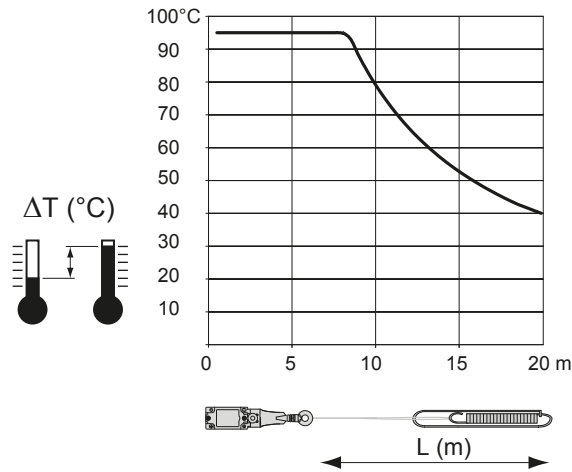
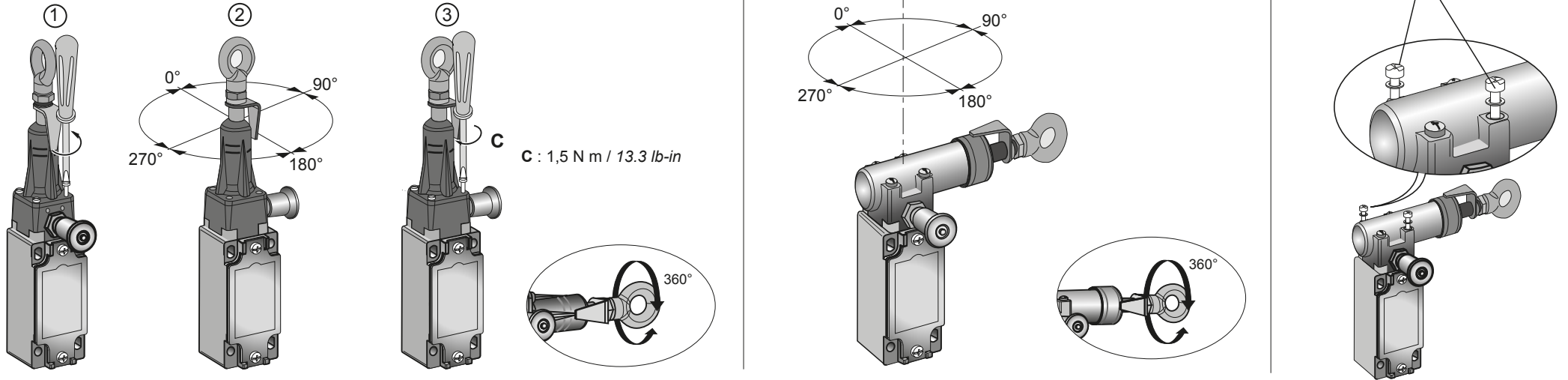

Fig.3 Head orientation / Orientation de la tête / Ausrichtung des Kopfes / Orientación del cabezal / Orientamento del capo / 头部朝向



Setting / Réglage / Einstellung / Configuración / Registrazione / 設置

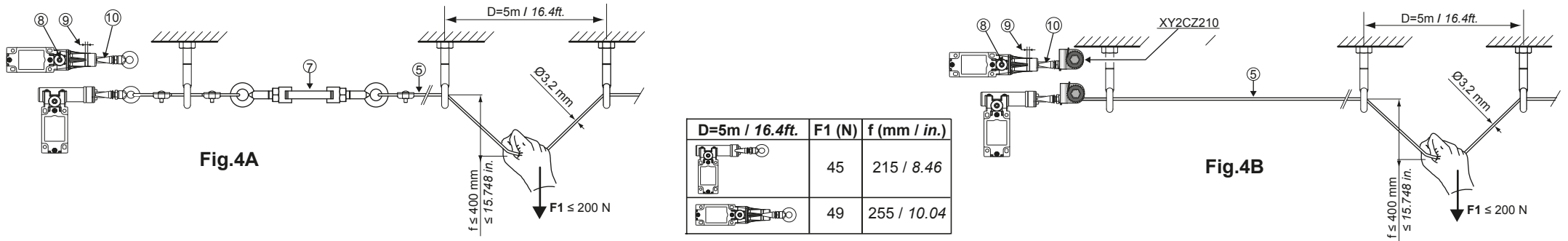

Fig.5 Replacement of the ring by the tensioner / Remplacement de l'anneau par le tendeur / Austausch des Rings mit dem Spanngerät / Sustitución del anillo mediante el tensor / Montaggio dell'anello tramite il tenditore / 使用拉紧器更换环

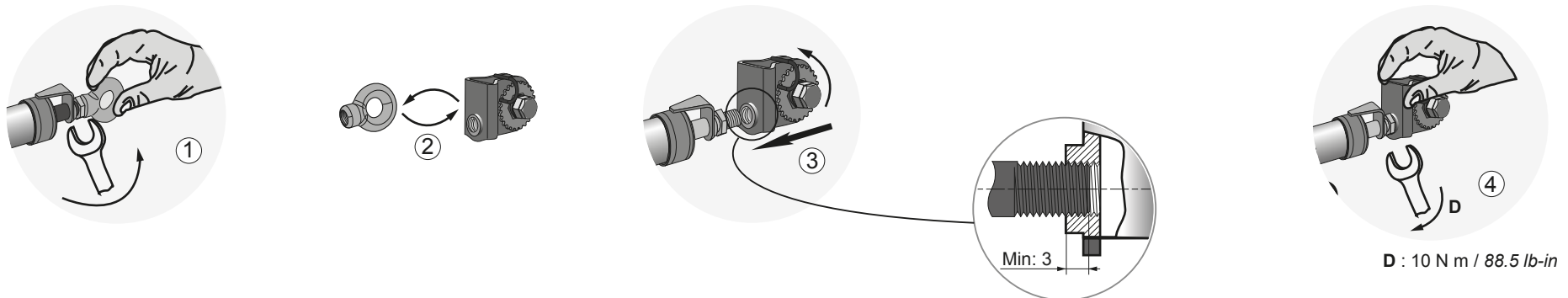

Fig.6 Setting with the cable tensioner / Réglage avec le tendeur de câble / Einstellung mit dem Spanngerät / Ajuste mediante el tensor del cable /
 Regolazione con il tenditore cavo / 使用电缆拉紧器设置

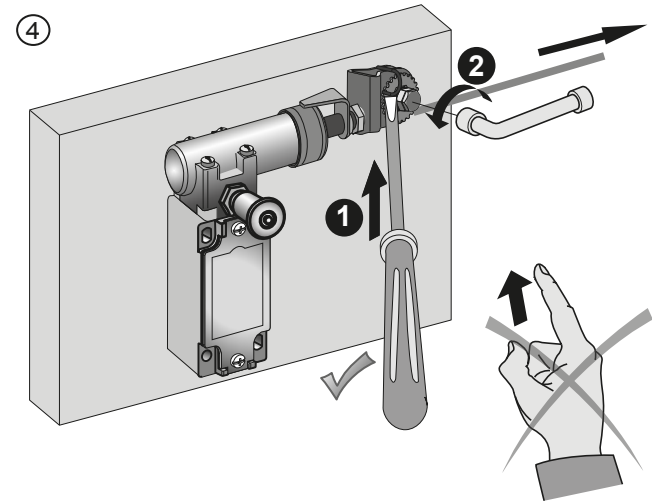
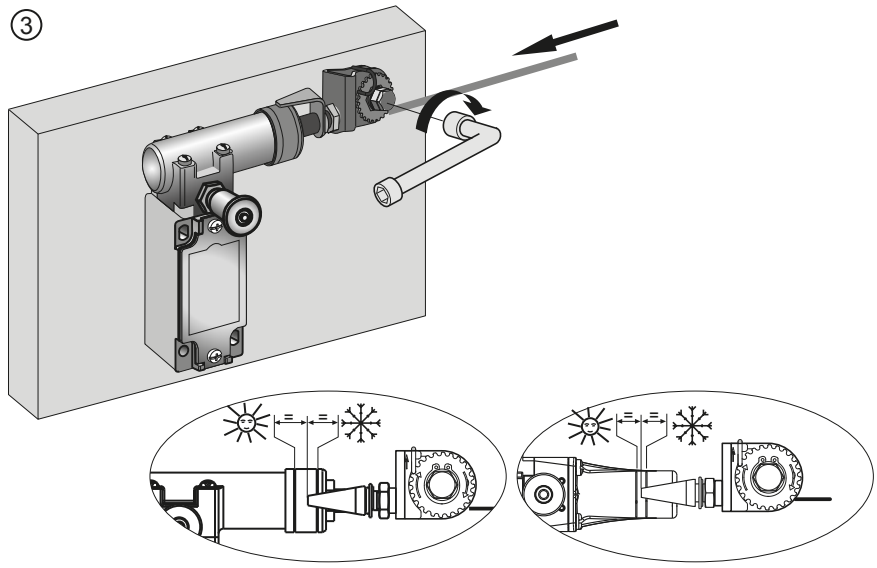
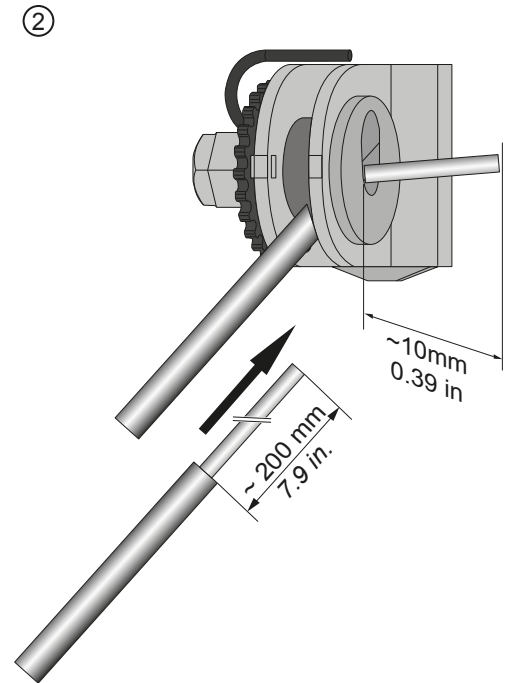
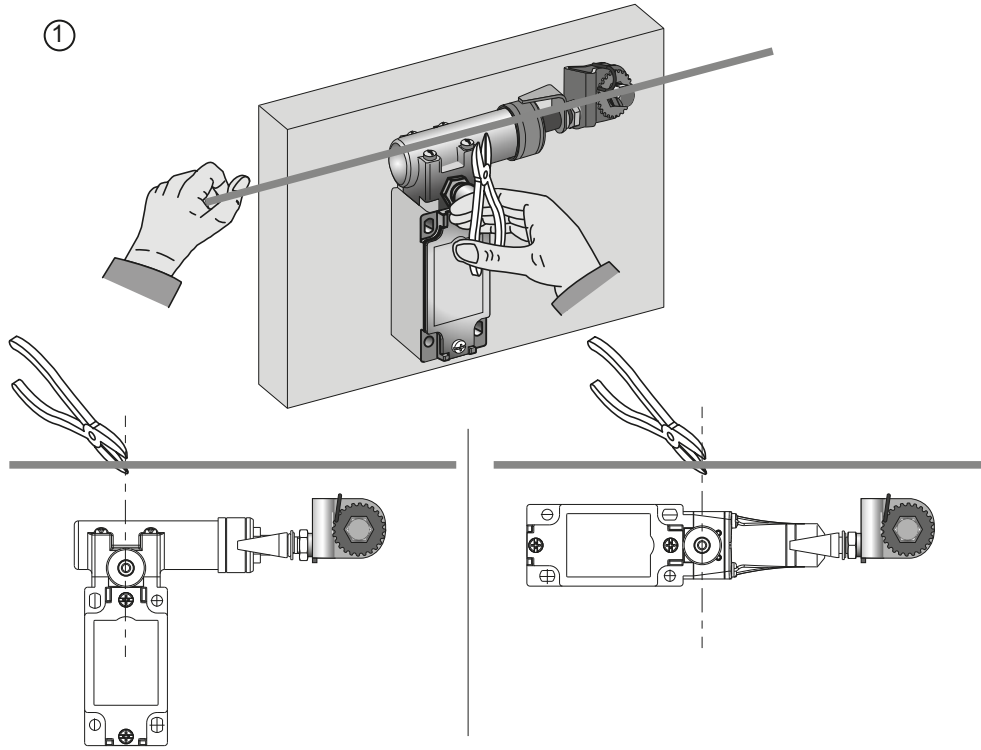

Fig.7 Wiring / Câblage / Verdrahtung / Cableado / Cablaggio / 接线

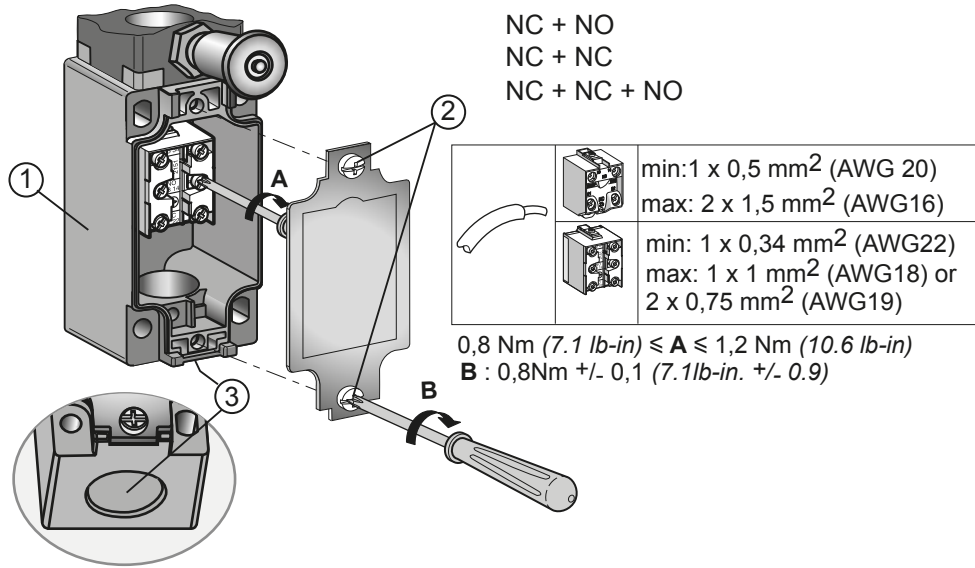

Fig.8 Cable installation with deflection (angles) / Installation du câble avec déviation (angles) / Kabelinstallation mit Umlenkung (Winkel) / Instalación del cable con desvíos (ángulos) / Installazione del cavo con deflessione (angoli) / 电缆安装有偏斜 (角度)

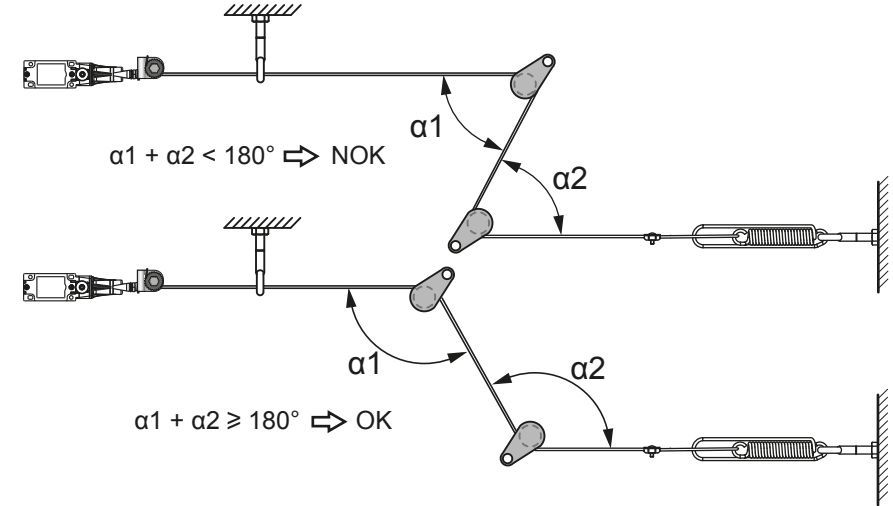

Fig.9 Signaling of the tripping / Signalisation du déclenchement / Signalisierung der Auflösung / Señalización del disparo / Indicazione di escursione / 发出跳闸信号

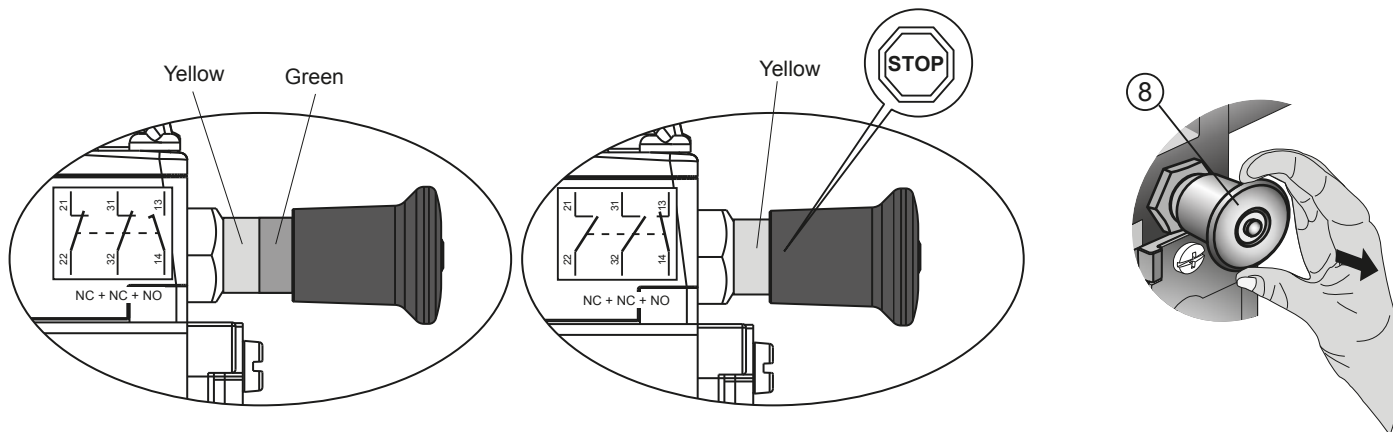
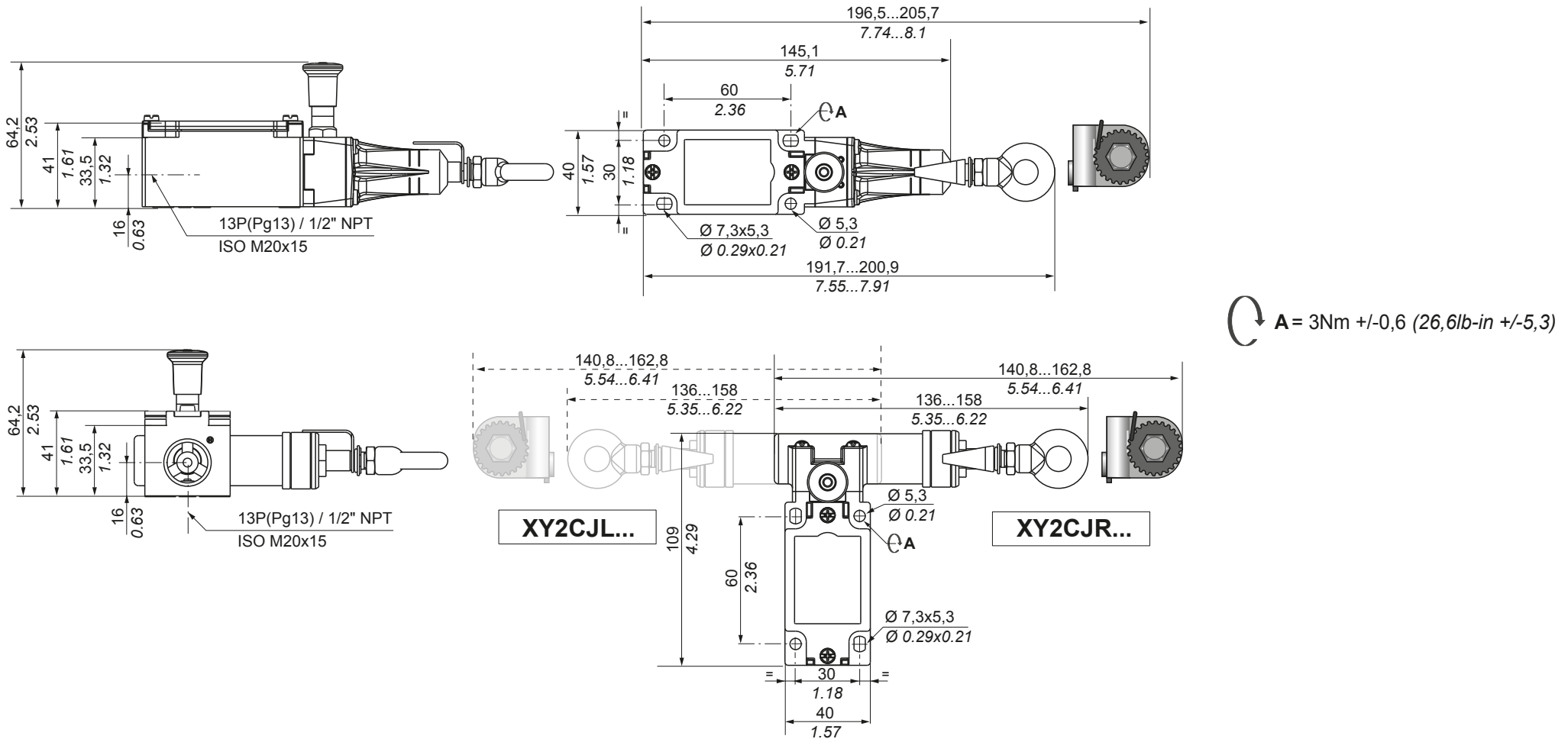

Fig.10 Dimensions / Encombrements / Abmessungen / Dimensiones / Dimensioni / 尺寸



- en Electrical equipment should be installed, operated, serviced, and maintained only by qualified personnel. No responsibility is assumed by Schneider Electric for any consequences arising out of the use of this material.
- fr Les équipements électriques doivent être installés, exploités et entretenus par un personnel qualifié. Schneider Electric décline toute responsabilité quant aux conséquences de l'utilisation de ce matériel.
- de Elektrische Geräte dürfen nur von Fachpersonal installiert, betrieben, gewartet und instand gesetzt werden. Schneider Electric haftet nicht für Schäden, die aufgrund der Verwendung dieses Materials entstehen.
- es Sólo el personal de servicio cualificado podrá instalar, utilizar, reparar y mantener el equipo eléctrico. Schneider Electric no asume las responsabilidades que pudieran surgir como consecuencia de la utilización de este material.
- it Le apparecchiature elettriche devono essere installate, usate e riparate solo da personale qualificato. Schneider Electric non assume nessuna responsabilità per qualunque conseguenza derivante dall'uso di questo materiale.
- zh 电气设备的安装、操作、维修和维护工作仅限于合格人员执行。对于超出本资料所引发的任何后果，Schneider Electric 概不负责。

en EMERGENCY STOP ROPE PULL SWITCHES**Mechanical endurance** : 100000 operating cycles**▲ DANGER****RISK OF PHYSICAL INJURY**

- Inspect the cable in its entirety to identify the reason for the emergency stop order before restarting.
- Remove the cable before dismantling the XY2CJ product.

Failure to follow these instructions will result in death or serious injury.**▲ ▲ DANGER****RISK OF ELECTRICAL SHOCK, EXPLOSION OR ARC FLASH**

- Switch off the power supply of the element acting as support.
- Switch off the power supply of the device.
- Take care not to damage the parts of the support that are normally powered.
- Visually inspect the good condition of the product.
- Use appropriate personal protective equipment (PPE) and follow the relevant working instructions for electrical environments. (see NFPA 70E).
- Always use an appropriate electrical measuring device to confirm that the entire installation is powered down.
- Use an IP65 or IP66 or IP67 cable gland and a plastic nut, according to the need.
- Protect the installation against power surges.

Failure to follow these instructions will result in death or serious injury.**▲ DANGER****RISK OF UNINTENDED EQUIPMENT OPERATION**

- Use Telemecanique Sensors accessories only.
- Do not use another body than the one delivered with the complete product.
- Ensure that the product is anchored along the same axis as the cable.
- Mount the product to its support using 4 screws.
- Always use an end spring for conveying applications.
- Place the cable guides no less than 1 meter (3.28 ft.) and no more than 5 meters (16.4 ft.) apart from each other.
- Strip the cable at the cable clamp points.
- Remove all objects placed on the cable or masking it.
- Ensure that the cable is free to move.
- Ensure that the cable is accessible along the entire traction zone.
- Ensure that the reset button zone remains empty.
- Check that none of the device components is deformed by an electrical cable once the cover is closed.
- Check that the cover is securely closed.
- Check that the device, cable and accessories are securely mounted in place.
- Check the product installation, setting and functioning according to the information which are in this instruction manual.

Failure to follow these instructions will result in death or serious injury.**▲ WARNING****RISK OF FALL, COLLISION OR CRUSHING**

- Secure the cable traction zone.
- Do not pull on the cable while adjusting the cable tightness.
- Configure the device on the basis of the ambient temperature.

Failure to follow these instructions can result in death, serious injury, or equipment damage.**● Installation (fig. 1)**

1. Screw the 4 head screws
2. Mount the device ① solidly to a rigid support using 4 cylindrical head screws M5 through holes ② (tightening torque = $3\pm 0,6$ N.m / 2.21 ± 0.44 lb.ft).
3. Mount the cable guides ③ firmly to rigid elements.
4. Attach the end spring ④ to a rigid element.
5. Connect the cable ⑤ to the end spring ④ using a cable clamp ⑥.
6. Pass the cable ⑤ through all the cable guides ③.

Turnbuckle use

- A. Connect the cable ⑤ to the turnbuckle ⑦ using a cable clamp ⑥
- B. Connect the turnbuckle ⑦ to the device ① with a portion of cable ⑤ by passing it through a cable guide ③ and using cable clamps ⑥
- C. Tighten the cable ⑤ by turning the turnbuckle ⑦.

Tensioner use

- A. Unscrew the front ring XY2CZ601 and replace it by the tensioner XY2CZ210 (fig. 5)
- B. Strip the cable 200 mm / 7.87 in. and pass it into the tensioner and then rotate the tensioner (fig. 6).

NOTE : The list of accessories and springs can be found in the Telemecanique Sensors catalog. The diagrams show a "right-anchored" device: reverse the diagrams for a "left-anchored" device. A support or element may be described as "rigid" if it is capable of supporting a load of 2,000 N in all directions of solicitation.

● Setting (fig. 4A ou 4B)**4A.**

1. Use the turnbuckle ⑦ to tighten the cable ⑤ until the index ⑩ is between the marks ⑨
2. Arm the device by pulling on the button ⑧ : a "click" will sound and the green label must be completely visible (fig. 9).
3. Trip the device by pulling on the cable ⑤
4. Repeat the steps 1 to 4 until to get a stable system setting.

4B.

1. Use the tensioner XY2CZ210 to tighten and adjust the cable ⑤ until the index ⑩ is between the marks ⑨ (fig. 6 : 1 à 4).
2. Arm the device by pulling on the button ⑧ : a "click" will sound and the green label must be completely visible (fig. 9).
3. Trip the device by pulling on the cable ⑤
4. Repeat the steps 1 to 4 until to get a stable system setting.

NOTE : - The diagrams show a "right-anchored" device: reverse the diagrams for a "left-anchored" device.
- You can compensate for expansion/contraction of the cable by adjusting the configuration to take account of temperature variations.

● Wiring (fig. 7)

1. Remove the cover from the device ① by unscrewing the two screws ②.
2. Remove the cap ③.
3. Attach the cable gland (not supplied).
4. Connect the electrical cables to the yoke screw terminals (tightening torque = $1\pm 0,2$ N.m / 0.73 ± 0.15 lb.ft).
5. Mount the cover onto the device ① using the two screws ④ (tightening torque = $0,8\pm 0,1$ N.m / 0.59 ± 0.07 lb.ft).

NOTE : Install a type gG protective fuse : NC+NO / NC+NC = 10A et NC+NC+NO / NO+NO+NC = 6A

● Maintenance

The XY2CJ and its cable and accessories must be periodically checked depending on the outside pollution level and the mechanical cycles.

NOTE : During periodical maintenance phase, check:

- At least once a year, the tightening torque of the screws and XY2CJ components, and of the other accessories (tensioner, turnbuckle, cable clamp, cable guide...).
 - The good state of the cable and its linked components (tensioner, turnbuckle, cable clamp, cable guide...).
- The cable sheath can be worn but this wearing must not block the movement of the cable in its accessories. If the cable sheath is damaged, change the cable.

● Dismantling / Recycling

NOTE : The internal mechanism and electrical contact blocks are fitted with springs that may cause spatter of parts

fr COMMANDE D'ARRET D'URGENCE PAR CABLE DE TRACTION

Endurance mécanique : 100000 cycles de manœuvre

⚠ DANGER**RISQUE DE DOMMAGES CORPORELS**

- Inspecter toute la longueur du câble afin de déterminer la raison de l'ordre d'arrêt d'urgence avant la remise en service.
- Retirer le câble avant démonter l'XY2CJ

Le non-respect de ces instructions provoquera la mort ou des blessures graves.**⚠⚠ DANGER****RISQUE DE CHOC ÉLECTRIQUE, D'EXPLOSION, OU D'ARC ÉLECTRIQUE**

- Couper l'alimentation du dispositif servant de support.
- Couper l'alimentation du dispositif.
- Ne pas endommager les parties du support normalement sous tension.
- Vérifier le bon état du produit par son aspect.
- Équipez-vous d'un équipement de protection individuel approprié (EPI) et suivez les préconisations de travail en environnement électrique (voir NFPA 70E).
- Toujours utiliser un appareil de mesures électriques approprié pour confirmer l'absence de tension dans toute l'installation.
- Utiliser un presse-étoupe et écrou plastique IP65 ou IP66 ou IP67 selon besoin.
- Protéger l'installation contre les surtensions.

Le non-respect de ces instructions provoquera la mort ou des blessures graves.**⚠ DANGER****RISQUE DE MAUVAIS FONCTIONNEMENT**

- Utiliser uniquement les accessoires de Telemecanique Sensors.
- Ne pas utiliser un autre corps que celui livré avec le produit complet.
- Aligner l'axe d'ancrage du produit par rapport au câble.
- Fixer le produit sur son support par l'intermédiaire de 4 vis.
- Utiliser impérativement un ressort d'extrémité pour les applications de convoyage.
- Espacer les guide-câbles de 1 mètres minimum et de 5 mètres maximum.
- Dénuder le câble à l'endroit des serres-câble.
- Oter les objets placés sur le câble ou le masquant.
- Laisser le câble libre de son mouvement.
- Rendre accessible le câble dans toute sa zone de traction.
- Laisser libre la zone du bouton du réarmement.
- Vérifier qu'aucun câble électrique ne déforme les composants de l'appareil après fermeture du couvercle.
- Vérifier la bonne fermeture du couvercle.
- Vérifier la bonne fixation de l'appareil, du câble et des accessoires.
- Vérifiez l'installation, le réglage et le fonctionnement de l'XY2CJ suivant les informations décrites dans cette notice.

Le non-respect de ces instructions provoquera la mort ou des blessures graves.**⚠ AVERTISSEMENT****RISQUE DE CHUTE, DE COLLISION, OU D'ÉCRASEMENT**

- Sécuriser la zone de traction du câble.
- Ne pas tirer sur le câble pendant le réglage de la tension du câble.
- Régler l'appareil en fonction de la température ambiante.

Le non-respect de ces instructions peut provoquer la mort, des blessures graves ou des dommages matériels.**● Installation (fig. 1)**

1. Visser les 4 vis de la tête.
2. Fixer solidement l'appareil ① sur un support rigide par l'intermédiaire de 4 vis M5 en acier à tête cylindrique à travers les trous ② (couple de serrage = $3 \pm 0,6$ N.m).
3. Fixer solidement les guides-câble ③ sur des éléments rigides.
4. Accrocher le ressort d'extrémité ④ sur un élément rigide.
5. Lier le câble ⑤ au ressort d'extrémité ④ par l'intermédiaire d'un serre-câble ⑥.
6. Faire passer le câble ⑤ dans tous les guides-câble ③.

Utilisation du ridoir

- A. Lier le câble ⑤ au ridoir ⑦ par l'intermédiaire d'un serre-câble ⑥
- B. Raccorder le ridoir ⑦ à l'appareil ① avec une portion de câble ⑤ en passant à travers un guide câble ③ et en utilisant des serres-câble ⑥
- C. Tendrer le câble ⑤ en faisant tourner le ridoir ⑦.

Utilisation du tendeur

- A. Dévisser l'anneau de tête XY2CZ601 et le remplacer par le tendeur XY2CZ210 (fig. 5)
- B. Dénuder le câble sur 200 mm et le passer dans le tendeur puis faire tourner le tendeur (fig. 6).

NOTE : La liste des accessoires et ressorts est disponible dans le catalogue Telemecanique Sensors. Les schémas représentent un appareil « ancrage à droite » : inverser les pour un appareil à « ancrage à gauche ». Un support ou un élément est dit « rigide » lorsqu'il peut supporter une charge de 2000 N dans toutes les directions de sollicitation.

● Réglage (fig. 4A ou 4B)**4A.**

1. Utiliser le ridoir ⑦ pour tendre le câble ⑤ jusqu'à l'alignement de l'index ⑩ entre les repères ⑨
2. Armer l'appareil en tirant sur le bouton ⑧ : un « clic » doit retentir et l'indicateur vert doit être entièrement visible (fig. 9).
3. Déclencher l'appareil par traction du câble ⑤
4. Répéter les opérations 1 à 4 jusqu'à obtenir un réglage stable de l'installation.

4B.

1. Utiliser le tendeur XY2CZ210 pour tendre et ajuster le câble ⑤ jusqu'à l'alignement de l'index ⑩ entre les repères ⑨ (fig. 6 : 1 à 4).
2. Armer l'appareil en tirant sur le bouton ⑧ : un « clic » doit retentir et l'indicateur vert doit être entièrement visible (fig. 9).
3. Déclencher l'appareil par traction du câble ⑤
4. Répéter les opérations 1 à 4 jusqu'à obtenir un réglage stable de l'installation.

NOTE : - Les schémas représentent un appareil à « ancrage à droite » : Les inverser pour un appareil à « ancrage à gauche ».
- La dilatation du câble se compense par un réglage en fonction de la variation de température.

● Raccordement électrique (fig. 7)

1. Oter le couvercle de l'appareil ① en dévissant les deux vis ②.
2. Oter l'opercule ③.
3. Monter le presse-étoupe (non fourni).
4. Raccorder les câbles électriques aux bornes à vis étrières (couple de serrage = $1 \pm 0,2$ N.m).
5. Fixer le couvercle de l'appareil ① par l'intermédiaire des deux vis ② (couple de serrage = $0,8 \pm 0,1$ N.m).

NOTE : Installer un fusible de protection de type gG : NC+NO / NC+NC = 10A et NC+NC+NO / NO+NO+NC = 6A

● Maintenance

L'XY2CJ et sa ligne d'actionnement doivent être vérifiés périodiquement en fonction du niveau de pollution environnante et du nombre de manœuvres.

NOTE : Lors de la maintenance périodique, vérifier :

- Au minimum une fois par an, le couple de serrage des vis et des composants de l'XY2CJ, et celui des autres accessoires (tendeur, ridoir, serre-câble, guide-câble...).
 - L'état du câble et des autres éléments associés (tendeur, ridoir, serre-câble, guide-câble...).
- La gaine du câble peut être usée mais cette usure ne doit pas interdire le libre déplacement du câble dans les accessoires. Si la gaine se déchire ou si des lambeaux apparaissent, changer le câble.

● Démontage / Recyclage

NOTE : Le mécanisme interne et les blocs de contacts électriques sont équipés de ressorts pouvant engendrer la projection de pièces.

de SEILZUGNOTSCHALTER**Mechanische Lebensdauer: 100.000 Betriebszyklen****▲ GEFAHR****GEFAHR DER KÖRPERVERLETZUNG**

- Das Kabel über seine gesamte Länge untersuchen, um vor einem Neustart die Ursache für den Nothalt zu ermitteln.
- Entfernen Sie das Kabel vor dem demontieren der XY2CJ Produkt.

Die Nichtbeachtung dieser Anweisungen hat Tod oder schwere Verletzungen zur Folge.**▲ ▲ GEFAHR****GEFAHR EINES ELEKTRISCHEN SCHLAGS, EINER EXPLOSION ODER EINES LICHTBOGENS**

- Stromversorgung der als Unterlage dienenden Vorrichtung abschalten.
- Die Stromversorgung des Geräts abschalten.
- Die normal unter Spannung stehenden Teile des Untergrunds nicht beschädigen.
- Visuell überprüfen, dass sich das Produkt in gutem Zustand befindet.
- Eine geeignete persönliche Schutzausrüstung verwenden und die geltenden Bedienungsvorschriften für elektrische Umgebungen befolgen. (Siehe NFPA 70E).
- Immer mithilfe eines geeigneten elektrischen Messgeräts bestätigen, dass die gesamte Installation abgeschaltet wurde.
- Je nach Bedarf einen Kabelstutzen und eine Kunststoffmutter der Schutzart IP65 oder IP67 verwenden.
- Installation vor Überspannungen schützen.

Die Nichtbeachtung dieser Anweisungen hat Tod oder schwere Verletzungen zur Folge.**▲ GEFAHR****GEFAHR DES UNBEABSICHTIGTEN BETRIEBS VON GERÄTEN**

- Nur Zubehör von Telemecanique Sensors verwenden.
- Verwenden Sie keine andere Stelle als die, die mit dem kompletten Produkt geliefert.
- Sicherstellen, dass das Produkt entlang derselben Achse angebracht ist wie das Kabel.
- Das Produkt mit 4 Schrauben auf seiner Unterlage befestigen.
- Für Transportanwendungen muss immer eine Endfeder verwendet werden.
- Die Kabelführungen nicht weniger als 1 Meter und nicht mehr als 5 Meter voneinander entfernt platzieren.
- Ummantelung des Kabels an den Kabelschellpunkten entfernen.
- Alle Gegenstände entfernen, die auf dem Kabel platziert sind oder die es verbergen.
- Sicherstellen, dass sich das Kabel frei bewegen kann.
- Sicherstellen, dass das Kabel entlang des gesamten Zugbereichs zugänglich ist.
- Gewährleisten, dass der Bereich des Reset-Druckschalters frei bleibt.
- Sicherstellen, dass keine Gerätekomponenten durch ein elektrisches Kabel deformiert werden, nachdem die Abdeckung geschlossen wurde.
- Überprüfen, ob die Abdeckung sicher geschlossen ist.
- Überprüfen, dass Gerät, Kabel und Zubehör sicher in ihrer Position befestigt sind.
- Überprüfen Sie die Installation des Produkts, Einstellung und funktioniert nach den Informationen, die in dieser Bedienungsanleitung sind.

Die Nichtbeachtung dieser Anweisungen hat Tod oder schwere Verletzungen zur Folge.**▲ WARNUNG****GEFAHR EINES FALLS, EINER KOLLISION ODER EINER QUETSCHUNG**

- Zugbereich des Kabels absichern.
- Bei Einstellung der Kabelspannung nicht am Kabel ziehen.
- Gerät entsprechend der Umgebungstemperatur konfigurieren.

Die Nichtbeachtung dieser Anweisungen kann Tod, schwere Verletzungen oder Materialschäden zur Folge haben.**● Installation (Abb. 1)**

1. Schrauben Sie die 4 Schrauben des Kopfes.
2. Das Gerät ① mithilfe der Zylinderkopfschraube M5 durch die Löcher ② auf einer starren Unterlage befestigen (Anzugsdrehmoment = $3 \pm 0,6$ Nm).
3. Die Kabelführungen ③ fest an starren Elementen fixieren.
4. Die Endfeder ④ an einem starren Element anbringen.
5. Kabel ⑤ mithilfe einer Kabelschelle ④ mit der Endfeder ⑥ verbinden.
6. Kabel ⑤ durch sämtliche Kabelführungen ③ führen.

Spannschloss verwenden

- A. Kabel ⑤ mithilfe einer Kabelschelle ⑦ mit dem Spannschloss ⑥ verbinden.
- B. Spannschloss ⑦ mit einem Teil der Kabels ⑦ mit dem Gerät ⑦ verbinden, hierzu durch eine Kabelführung ⑦ führen und Kabelschellen ⑦ verwenden.
- C. Kabel ⑤ spannen und hierzu die Kabelschelle ⑦ anziehen.

Spanngerät verwenden

- A. Frontring XY2CZ601 lösen und durch das Spanngerät XY2CZ210 (**Abb. 5**) ersetzen
- B. 200 mm der Kabelummantelung entfernen, das Kabel in das Spanngerät einführen und das Spanngerät drehen (**Abb. 6**).

HINWEIS: Eine Liste mit Zubehör und Federn ist im Katalog von Telemecanique Sensors zu finden. Die Abbildungen zeigen ein "rechts angebrachtes" Gerät: Kehren Sie die Abbildungen für ein "links angebrachtes" Gerät um. Eine Unterlage oder ein Element kann als „starr“ bezeichnet werden, wenn die Fähigkeit zur Unterstützung einer Last von 2.000 N in alle Richtungen gegeben ist.

● Einstellung (Abb. 4A oder 4B)**4A.**

1. Mithilfe des Spannschlusses ⑦ das Kabel ⑤ spannen, bis sich der Index ⑩ zwischen den Markierungen ⑨ befindet.
2. Gerät durch Ziehen des Druckschalters ⑧ spannen: Es ist ein „Klicken“ zu hören und das grüne Etikett sollte komplett sichtbar sein (Abb. 9).
3. Gerät auslösen, hierzu das Kabel ⑤ ziehen.
4. Schritte 1 bis 4 wiederholen, bis die Systemeinstellung stabil ist

4B.

1. Spanngerät XY2CZ210 verwenden, um das ⑤ zu spannen und zu verstellen, bis sich der Index ⑩ zwischen den Markierungen ⑨ (Abb. 6: 1 bis 4) befindet.
2. Gerät durch Ziehen des Druckschalters ⑧ spannen: Es ist ein „Klicken“ zu hören und das grüne Etikett sollte komplett sichtbar sein (Abb. 9).
3. Gerät auslösen, hierzu das Kabel ⑤ ziehen.
4. Schritte 1 bis 4 wiederholen, bis die Systemeinstellung stabil ist.

HINWEIS: - Die Abbildungen zeigen ein "rechts angebrachtes" Gerät: Kehren Sie die Abbildungen für ein "links angebrachtes" Gerät um.

- Sie können die Dehnung/Kontraktion des Kabels kompensieren, indem Sie die Konfiguration zur Berücksichtigung von Temperaturschwankungen anpassen.

● Verkabelung (Abb. 7)

1. Die Abdeckung des Geräts ① entfernen, hierzu die sechs Schrauben ② lösen.
2. Kappe ③ entfernen.
3. Kabelstutzen anbringen (nicht im Lieferumfang enthalten).
4. Die elektrischen Kabel an die Schraubklemmen anschließen (Anzugsmoment = $1 \pm 0,2$ Nm).
5. Die Abdeckung mit den zwei Schrauben ① am Gerät ② befestigen (Anzugsmoment = $0,8 \pm 0,1$ Nm)

HINWEIS: Installieren Sie eine Sicherung vom Typ gG NC+NO / NC+NC = 10A und NC+NC+NO / NO+NO+NC = 6A

● Wartung

Das Gerät XY2CJ, das zugehörige Kabel und die Zubehörteile müssen in Übereinstimmung mit dem Verschmutzungsgrad und den Maschinenzyklen in regelmäßigen Abständen überprüft werden.

HINWEIS : Bei der regelmäßigen Wartung ist Folgendes zu überprüfen:

- Mindestens einmal pro Jahr das Anzugsmoment der Schrauben und XY2CJ-Komponenten sowie der anderen Zubehörteile (Spanngerät, Spannschloss, Kabelschelle, Kabelführungen usw.).
- Der Zustand des Kabels und der daran angeschlossenen Komponenten (Spanngerät, Spannschloss, Kabelschelle, Kabelführung usw.).

Der Kabelmantel darf durchaus etwas abgenutzt sein, dies darf jedoch nicht die Bewegungsfreiheit des Kabels innerhalb der Zubehörteile behindern. Bei einer Beschädigung des Kabelmantels ist das Kabel auszutauschen.

● Demontage / Recycling

HINWEIS: Der interne Mechanismus und die elektrischen Kontaktblöcke sind mit Federn ausgestattet, sodass Geräteteile weggeschleudert werden können.

es INTERRUPTOR DE CABLE PARA TIRAR DE PARADA DE EMERGENCIA**Resistencia mecánica:** 100.000 ciclos operativos**▲ PELIGRO****RIESGO DE LESIONES FÍSICAS**

- Antes de reiniciar, inspeccione el cable en su totalidad para identificar el motivo por el que se ha producido la solicitud de parada de emergencia.
- Retire el cable antes de desmontar el producto XY2CJ.

Si no se siguen estas instrucciones, pueden producirse lesiones graves o incluso la muerte.**▲ ▲ PELIGRO****PELIGRO DE DESCARGA ELÉCTRICA, EXPLOSIÓN O ARCO ELÉCTRICO**

- Apague la fuente de alimentación del elemento que actúa como soporte.
- Desconecte la fuente de alimentación del dispositivo.
- Tenga cuidado de no dañar las piezas del soporte que normalmente reciben alimentación.
- Inspeccione visualmente el buen estado del producto.
- Utilice el equipo de protección personal adecuado y siga las instrucciones de funcionamiento pertinentes para los entornos eléctricos (consulte NFPA 70E).
- Utilice siempre un aparato de medición eléctrica adecuado para confirmar que la instalación está apagada en su totalidad.
- Utilice un casquillo para paso de cable IP65, IP66 o IP67 y una tuerca de plástico, según sea necesario.
- Proteja la instalación contra sobretensiones de alimentación.

Si no se siguen estas instrucciones, pueden producirse lesiones graves o incluso la muerte.**▲ PELIGRO****RIESGO DE FUNCIONAMIENTO IMPREVISTO DEL EQUIPO**

- Utilice únicamente accesorios Telemecanique Sensors.
- No utilice otro cuerpo que viene con el producto completo.
- Asegúrese de que el producto está acoplado en el mismo eje que el cable.
- Fije el producto al soporte con la ayuda de cuatro tornillos.
- Utilice siempre un resorte de extremidad para aplicaciones de transporte.
- Coloque las guías de los cables con una separación entre ellas mínima de 1 metro y máxima de 5 metros.
- Pele el cable en los puntos de las abrazaderas para cables.
- Retire todos los objetos situados sobre el cable o que lo cubran.
- Asegúrese de que el cable puede moverse con libertad.
- Asegúrese de que es posible acceder al cable a lo largo de toda la zona de tracción.
- Asegúrese de que la zona del botón de reseteo está vacía.
- Una vez cerrada la tapa, compruebe que ninguno de los componentes del dispositivo presenta deformaciones provocadas por un cable eléctrico.
- Compruebe que la tapa se ha cerrado correctamente.
- Compruebe que el aparato, el cable y los accesorios están correctamente fijados.
- Compruebe la instalación, configuración y funcionamiento del producto según indica la información que aparece en este manual de instrucciones.

Si no se siguen estas instrucciones, pueden producirse lesiones graves o incluso la muerte.**▲ ADVERTENCIA****RIESGO DE CAÍDA, COLISIÓN O GOLPE**

- Fije la zona de tracción del cable.
- No estire del cable mientras esté ajustando la rigidez del cable.
- Configure el aparato en función de la temperatura ambiente.

Si no se siguen estas instrucciones, podrían ocasionarse lesiones graves, mortales o daños en el equipo.**● Instalación (fig. 1)**

1. Atornille los 4 tornillos de la cabeza.
2. Ajuste con firmeza el dispositivo ① a un soporte rígido mediante cuatro tornillos de cabeza cilíndrica M5 en los orificios ② (par de apriete = 3±0,6 Nm).
3. Ajuste con firmeza las guías de cable ③ sobre los elementos rígidos.
4. Monte el resorte de extremidad ④ sobre un elemento rígido.
5. Conecte el cable ⑤ con el resorte de extremidad ④ mediante una abrazadera para cables ⑥.
6. Pase el cable ⑤ por las guías correspondientes ③.

Uso del tensor

- A. Conecte el cable ⑤ con el tensor ⑦ con la ayuda de una abrazadera para cables ⑥
- B. Conecte el tensor ⑦ al dispositivo ① con un trozo de cable ⑤ pasándolo por la guía de cables ③ y con la ayuda de abrazaderas ⑥
- C. Apriete el cable ⑤ girando el tensor ⑦.

Uso del tensor

- A. Desenrosque el anillo frontal XY2CZ601 y sustitúyalo por el tensor XY2CZ210 (fig. 5)
- B. Saque el cable 200 mm y páselo por el tensor; a continuación, gire el tensor (fig. 6).

NOTA : Encontrará la lista de accesorios y resortes en el catálogo de Telemecanique Sensors. Los diagramas muestran un aparato "acoplado a la derecha": invierta los diagramas para visualizar un dispositivo "acoplado a la izquierda". Puede describirse un soporte o un elemento como "rígido" si admite una carga de 2.000 N en cualquier dirección de fuerza.

● Configuración (fig. 4A o 4B)**4A.**

1. Utilice el tensor ⑦ para apretar el cable ⑤ hasta que el índice ⑩ se sitúe entre las marcas ⑨.
2. Arme el dispositivo tirando del botón ⑧: se oirá un chasquido y la etiqueta verde debe estar completamente visible (fig. 9).
3. Accione el dispositivo estirando del cable ⑤.
4. Repita los pasos 1 a 4 hasta obtener una configuración de sistema estable.

4B.

1. Utilice el tensor XY2CZ210 para apretar y ajustar el cable ⑤ hasta que el índice ⑩ se sitúe entre las marcas ⑨ (fig. 6: 1 a 4).
2. Arme el dispositivo tirando del botón ⑧: se oirá un chasquido y la etiqueta verde debe estar completamente visible (fig. 9).
3. Accione el dispositivo estirando del cable ⑤.
4. Repita los pasos 1 a 4 hasta obtener una configuración de sistema estable.

NOTA : - Los diagramas muestran un aparato "acoplado a la derecha": invierta los diagramas para visualizar un dispositivo "acoplado a la izquierda".
- Puede compensar la extensión/contracción del cable ajustando la configuración para que se tengan en cuenta las variaciones de la temperatura.

● Cableado (fig. 7)

1. Extraiga la tapa del dispositivo ① desenroscando los dos tornillos ②.
2. Retire la tapa ③.
3. Coloque el casquillo para paso de cable (no suministrado).
4. Conecte los cables eléctricos a los terminales de los tornillos de entrada (par de apriete = 1±0,2 Nm).
5. Coloque la tapa en el dispositivo ① con la ayuda de los dos tornillos ② (par de apriete = 0,8±0,1 Nm).

NOTA : Instale un fusible de protección de tipo gG. NC+NO / NC+NC = 10 A y NC+NC+NO / NO+NO+NC = 6 A**● Mantenimiento**

El XY2CJ y su cable y accesorios deben ser revisados periódicamente según el nivel de contaminación del exterior y los ciclos mecánicos.

NOTA : En el proceso de mantenimiento periódico, compruebe:

- Al menos una vez al año, el par de apriete de los tornillos y de los componentes del dispositivo XY2CJ y de otros accesorios (tensor, abrazadera de cables, guía de cable, etc.).
 - El estado del cable y de los componentes conectados (tensor, abrazadera de cables, guía de cable, etc.)
- Una funda de cable desgastada no supondrá ningún problema a menos que bloquee el movimiento del cable en sus accesorios. Si la funda del cable está dañada, cambie el cable.

● Desmontaje/Reciclaje

NOTA : El mecanismo interno y los bloques de contactos eléctricos tienen resortes que pueden provocar el desprendimiento de componentes.

it INTERRUPTORE A FUNE PER ARRESTO DI EMERGENZA

Resistenza meccanica: 100.000 cicli operativi

▲ PERICOLO**RISCHIO DI LESIONI FISICHE**

- Ispezionare la fune nella sua interezza per individuare la causa dell'ordine di arresto di emergenza prima di riavviare.
- Rimuovere il cavo prima di smontare il prodotto XY2CJ.

La mancata osservanza di queste istruzioni può causare un grave pericolo per l'incolumità personale.**▲ ▲ PERICOLO****RISCHIO DI SHOCK ELETTRICO, ESPLOSIONE O SCARICA ELETTRICA**

- Mettere fuori tensione l'elemento che funge da supporto.
- Mettere fuori tensione il dispositivo.
- Prestare attenzione a non danneggiare le parti del supporto che sono normalmente alimentate.
- Ispezionare visualmente il prodotto e accertarsi che sia in buone condizioni.
- Utilizzare le attrezzature di protezione personale (PPE) adeguate e seguire le istruzioni operative per ambienti elettrici. (vedere NFPA 70E).
- Utilizzare un voltmetro adeguatamente tarato per verificare che tutta l'installazione sia fuori tensione.
- Usare un premistoppa con dado in plastica IP65 o IP66 o IP67, in base alla necessità.
- Proteggere l'installazione dai picchi di tensione.

La mancata osservanza di queste istruzioni può causare un grave pericolo per l'incolumità personale.**▲ PERICOLO****RISCHIO DI FUNZIONAMENTO ANOMALO DELL'APPARECCHIATURA**

- Utilizzare solo accessori Telemecanique Sensors.
- Non utilizzare un altro corpo diversa da quella fornita con il prodotto completo.
- Accertarsi che il prodotto sia fissato lungo lo stesso asse del cavo/fune.
- Installare il prodotto all'apposito supporto utilizzando 4 viti.
- Utilizzare sempre un capo a molla all'estremità del prodotto per le applicazioni di movimentazione.
- Installare i passacavi a non meno di 1 metro e a non più di 5 metri di distanza l'uno dall'altro.
- Spelare la guaina in corrispondenza dei serracavi.
- Rimuovere tutti gli oggetti posizionati sul cavo o di ostacolo ad esso.
- Accertarsi che la fune sia libera da movimento.
- Assicurarsi che la fune sia accessibile lungo tutta la zona di trazione.
- Accertarsi che la zona del pulsante di Reset resti sgombra.
- Verificare che nessuno dei componenti del dispositivo sia deformato da un cavo elettrico una volta chiuso il coperchio.
- Verificare che il coperchio sia chiuso saldamente.
- Verificare che il dispositivo, il cavo e gli accessori siano saldamenti installati
- Verificare l'installazione del prodotto, l'impostazione e il funzionamento in base alle informazioni che sono in questo manuale di istruzioni.

La mancata osservanza di queste istruzioni può causare un grave pericolo per l'incolumità personale.**▲ ATTENZIONE****RISCHIO DI CADUTA, COLLISIONE O DANNEGGIAMENTO**

- Disporre un'area di sicurezza nella zona di trazione della fune.
- Non tirare il cavo durante la regolazione della forza dell'eccentrico.
- Configurare il dispositivo in base alla temperatura ambiente.

La mancata osservanza di queste istruzioni può causare la morte, lesioni personali gravi o danni all'apparecchiatura.**● Installazione (fig. 1)**

1. Avvitare le 4 viti della testa.
2. Installare saldamente il dispositivo ① su un supporto rigido utilizzando 4 viti M5 a testa cilindrica attraverso i fori ② (coppia di serraggio = $3 \pm 0,6$ N.m).
3. Installare saldamente le guide della fune ③ su elementi rigidi.
4. Fissare il capo della molla terminale ④ a un elemento rigido.
5. Collegare la fune ⑤ all'estremità della molla m utilizzando un'apposito morsetto ⑥.
6. Passare la fune ⑤ attraverso tutte le apposite guide ③.

Utilizzo del tenditore a vite

- A. Collegare la fune ⑦ al tenditore a vite ⑦ utilizzando un morsetto per cavo ⑧.
- B. Collegare il tenditore a vite ⑦ al dispositivo ① con una porzione della fune/cavo ⑤ passandolo attraverso un'apposita guida ③.
- C. Stringere la fune ⑤ girando il tenditore a vite ⑦.

Uso del tenditore

- A. Svitare l'anello frontale XY2CZ601 e sostituirlo con il tenditore XY2CZ210 (fig. 5).
- B. Spelare il cavo/fune per 200 mm e passarlo nel tenditore quindi ruotare il tenditore (fig. 6).

NOTA : l'elenco di accessori e molle è disponibile nel catalogo di Sensori Telemecanique. gli schemi illustrano un dispositivo con "fissaggio a destra": invertire gli schemi per ottenere un dispositivo con "fissaggio a sinistra". Un supporto o elemento può essere descritto come "rigido" se è capace di sopportare un carico di 2.000 N in tutte le direzioni di sollecitazione.

● Regolazione (fig. 4A ou 4B)**4A.**

1. Usare il tenditore ⑦ per stringere il cavo ⑤ fino a quando l'indice ⑩ è posizionato tra i segni ⑨
2. Armare il dispositivo tirando sul pulsante ⑧ : fino a provocare una scatto "clic" e l'etichetta verde sarà completamente visibile (fig. 9).
3. Azionare il dispositivo tirando il cavo ④
4. Ripetere i passi da 1 a 4 fino ad ottenere una regolazione del sistema stabile.

4B.

1. Usare il tenditore XY2CZ210 per tendere e regolare il cavo ⑤ fino a posizionare l'indice ⑩ tra i segni ⑨ (fig. 6: da 1 a 4).
2. Armare il dispositivo tirando sul pulsante ⑧ : fino a provocare una scatto "clic" e l'etichetta verde sarà completamente visibile (fig. 9).
3. Azionare il dispositivo tirando il cavo ④
4. Ripetere i passi da 1 a 4 fino ad ottenere una regolazione del sistema stabile.

NOTA : - gli schemi illustrano un dispositivo con "fissaggio a destra": invertire gli schemi per ottenere un dispositivo con "fissaggio a sinistra".

- è possibile compensare la dilatazione/contrazione del cavo regolando la configurazione in modo da tenere conto delle variazioni di temperatura.

● Cablaggio (fig. 7)

1. Rimuovere il coperchio dal dispositivo ① svitando le due viti ②.
2. Rimuovere il cappuccio ③.
3. Applicare il premistoppa (non in dotazione).
4. Collegare i cavi elettrici ai terminali delle viti della brida (coppia di serraggio = $1 \pm 0,2$ Nm).
5. Installare il coperchio sul dispositivo ① utilizzando le due viti ② (coppia di serraggio = $0,8 \pm 0,1$ N.m).

NOTA : installare un fusibile di protezione di tipo gG: NC+NO / NC+NC = 10A e NC+NC+NO / NO+NO+NC = 6A

● Manutenzione

È necessario controllare periodicamente il prodotto XY2CE, il relativo cavo e i relativi accessori, a seconda del livello di inquinamento esterno e dei cicli di lavoro meccanici.

NOTA : durante le operazioni di manutenzione periodica, controllare quanto segue:

- Almeno una volta all'anno, la coppia di serraggio delle viti e dei componenti di XY2CJ e degli altri accessori (tenditore, tenditore a vite, morsetto del cavo, guida del cavo e così via).
 - Lo stato del cavo e dei componenti ad esso collegati (tenditore, tenditore a vite, morsetto del cavo, guida del cavo e così via).
- Il rivestimento del cavo per verificare che l'eventuale usura non blocchi il movimento del cavo all'interno dei relativi accessori. Se il rivestimento del cavo è danneggiato, sostituire il cavo.

● Smontaggio/Riciclaggio

NOTA : Il meccanismo interno e i blocchi dei contatti elettrici sono inseriti con molle che possono fare saltare delle parti.

zh 紧急停止拉绳开关

机械耐久性：100.000 次操作循环

▲ 危险

存在人身伤害危险

- 全面检查电缆以确定发出紧急停止命令的原因，然后重新启动。
- 前卸下电缆拆除XY2CJ产品。

若不遵守这些说明，可能会导致严重的人身伤害甚至死亡。

▲▲ 危险

存在电击、爆炸或电弧闪烁危险

- 关闭支撑部件的电源。
- 关闭设备电源。
- 小心避免损坏正常通电的支撑部件。
- 目测检查产品状况是否良好。
- 使用适当的个人防护设备 (PPE) 并遵守相关的电气环境操作说明。(请参阅 NFPA 70E)。
- 始终使用适当的电气测量设备来确认整个安装是否已断电。
- 根据需要使用 IP65、IP66 或 IP67 电缆接头和塑料螺母。
- 防止安装期间出现电源浪涌。

若不遵守这些说明，可能会导致严重的人身伤害甚至死亡。

▲ 危险

设备存在运行失控的危险

- 只能使用 Telemecanique Sensors 附件。
- 请勿使用其他的身体比一个交付使用的完整的产品
- 确保产品与电缆沿着相同的轴固定。
- 使用 4 颗螺钉将产品安装在其支架上。
- 始终在运输应用中使用末端弹簧。
- 布置电缆导线器时彼此之间的距离不得少于 1 米 (3.28 英尺)，也不得超过 5 米 (16.4 英尺)。
- 在电缆卡扣端剥去电缆皮。
- 移开所有安放在电缆上或遮盖住电缆的物品。
- 确保电缆可以自由移动。
- 确保电缆沿整个牵引区都可用。
- 确保复位按钮区保持空闲。
- 合上护盖后，检查并确保电缆不会使任何设备组件变形。
- 检查护盖是否牢固合上。
- 检查设备、电缆和附件是否安装到位，且足够稳固。
- 检查产品的安装，根据其在在本使用说明书中的信息设置和功能。

若不遵守这些说明，可能会导致严重的人身伤害甚至死亡。

▲ 警告

存在掉落、碰撞或压碎的危险

- 固定电缆牵引区。
- 请勿在调整电缆松紧度时拉动电缆。
- 根据环境温度配置设备。

忽视这些说明可能导致死亡、严重人身伤害或设备损坏。

● 安装 (图 1)

1. 用螺丝将4头螺钉
2. 使用圆柱头螺钉 M5，穿过孔 ②，将设备 ① 牢固地安装在坚固支架上 (拧紧扭矩 = 3 ± 0.6 牛米 / 2.21 ± 0.44 磅-英尺)。
3. 将电缆导线器 ③ 牢固地固定到坚固的部件上。
4. 将末端弹簧 ④ 连接到一个坚固的部件上。
5. 使用电缆卡扣 ⑥ 将电缆 ⑤ 连接到末端弹簧 ④。
6. 将电缆 ⑤ 穿过所有电缆导线器 ③。

螺丝扣使用

- A. 使用电缆卡扣 ⑥ 将电缆 ⑤ 连接到螺丝扣 ⑦
- B. 使用电缆卡扣 ⑥ 将一段电缆 ⑤ 穿过电缆导线器 ③，以将螺丝扣 ⑦ 连接到设备 ①
- C. 通过旋转螺丝扣 ⑦ 拧紧电缆 ⑤。

拉紧器使用

- A. 拧下前面的环 XY2CZ601，换上拉紧器 XY2CZ210 (图 5)
- B. 剥去 200 毫米电缆的皮，然后将它穿到拉紧器上并旋转拉紧器 (图 6)

注：附件和弹簧列表可在 Telemecanique Sensors 目录中找到。图中显示“右固定”的设备：图片颠倒后即为“左固定”设备。如果支架或部件能够承受来自各个方向的 2,000 牛的负荷，便可称为“坚固”。

- 设置 (图：4A 或 4B)

4A.

1. 使用拉紧器 XY2CZ210 紧固和调整电缆 ⑤，直到指示 ⑩ 位于标记 ⑨ 之间 (图 6：1 到 4)
2. 拉出按钮 ⑧ 以给设备上支撑：a 此时会听到“咔哒声”，绿色的标签将完全可见 (图 9)。
3. 拉动电缆 ⑤ 以让设备跳闸。
4. 重复步骤 1 到 4，直到获得一个稳定的系统设置。

4B.

1. 使用螺丝扣 ⑦ 拧紧电缆 ⑤，直到指示 ⑩ 位于标记 ⑨ 之间
2. 拉出按钮 ⑧ 以给设备上支撑：a 此时会听到“咔哒声”，绿色的标签将完全可见 (图 9)。
3. 拉动电缆 ⑤ 以让设备跳闸。
4. 重复步骤 1 到 4，直到获得一个稳定的系统设置。

注：图中显示“右固定”的设备：图片颠倒后即为“左固定”设备。

可在调整配置时考虑温度变化，以便补偿电缆的膨胀/收缩。

- 接线 (图 7)

1. 拧下两颗螺钉 ② 将护盖从设备 ① 卸下。
2. 卸下保护帽 ③。
3. 连接电缆接头 (未提供)。
4. 将电缆连接至叉臂螺钉端子 (拧紧扭矩 = 1 ± 0.2 牛米 / 0.73 ± 0.15 磅-英尺)。
5. 使用两颗螺钉 ④ 将护盖安装至设备 ① (拧紧扭矩 = 0.8 ± 0.1 牛米 / 0.59 ± 0.07 磅-英尺)。

注：安装 gG 型保护熔断器：NC+NO / NC+NC = 10A et NC+NC+NO / NO+NO+NC = 6A

- 维护

必须根据外部污染等级和机械周期，对 XY2CJ 及其电缆与附件进行定期检查。

注：在定期维护阶段，请检查：

- 螺钉和 XY2CJ 组件以及其他附件 (拉紧器、螺丝扣、电缆卡扣、电缆导线器…) 的拧紧扭矩，且每年至少检查一次。
- 电缆及其所连接的组件 (拉紧器、螺丝扣、电缆卡扣、电缆导线器…) 的状态是否良好。

电缆护套可能有所磨损，但这种磨损不得阻碍电缆在其附件中移动。如果电缆护套损坏，请更换电缆。

- 拆除/回收利用

注：内部机件和电气接触块装有弹簧，会导致部件发生弹射。